

## Mitlaufende Drehbankspitze mit verlängerter Spitze 60°



Revolving lathe centre with extended point 60°  
 Pointe tournante allongée 60°



**Verwendung:**  
 Im Reitstock der Drehmaschinen, damit zwischen Werkstück und Spitze keine Reibung entsteht.

**Application:**  
 In the tailstock of the lathe so that no friction occurs between the workpiece and the tip.

**Application:**  
 Dans la contre-poupée de la Tourneuse afin qu'aucun frottement a lieu entre la pièce à usiner et la pointe.

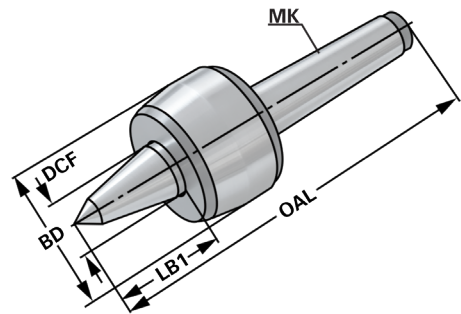

Bestell-Nr. Order no. Référence	MK	OAL	BD	LB1	DCF	Max. Drehzahl Speed   Tours	Max. kg Werkstück Work piece   Pièce à usiner
109.13.02	2	139	45	34	20	7000	140
109.13.03	3	176,5	60	47	25	5000	400
109.13.04	4	217	70	53	32	3800	500
109.13.05	5	273	90	65	40	3000	1200